

Einbauhinweise / Installation Instructions

KW automotive

Hinweis Nr./
Instruction No.

685 10 021

Erstellt am/
Date

03.04.2017

Vor dem Einbau der HA- Querlenker sollte das Fahrwerk komplett eingebaut werden. Die Achsvermessung muss jedoch nach dem Umrüsten des KW Querlenkers vorgenommen werden. Beim Umbau sind nachfolgend aufgeführte Schritte einzuhalten. Eventuell fahrzeugspezifisch abweichende Ausführungen der Achskonstruktion können möglich sein.

Before installing the rear axle wishbone kit please mount the complete suspension kit. Please note that the suspension alignment should be carried out after installing the KW rear axle wishbone kit. Please keep the following steps while installation. Car specific deviant axle constructions are possible.

Angelieferter HA- Querlenker mit der originalen Befestigungsschraube und Mutter montieren. Wir empfehlen neue Original - Schrauben und - Muttern zu verwenden. **Achtung: Die Befestigungsschraube (1) darf erst vollständig angezogen werden, wenn das Fahrzeug auf den Räder steht. Die Anzugsdrehmomente der Befestigungsschrauben, entnehmen Sie bitte aus den Unterlagen des Fahrzeugherstellers.**

*Install the special rear wishbone with the standard bold and nut. We recommend to use new screws and nuts/mothers from the original partial assortment. **Caution: Make sure that the vehicle stands on all four wheels before you pull the attachment screw (1) completely. Please find out the tightening torques of the attachment screw in the documents of the vehicle manufacturer.***

6-Kant unbedingt mittig positionieren.

Position the screw in center position.

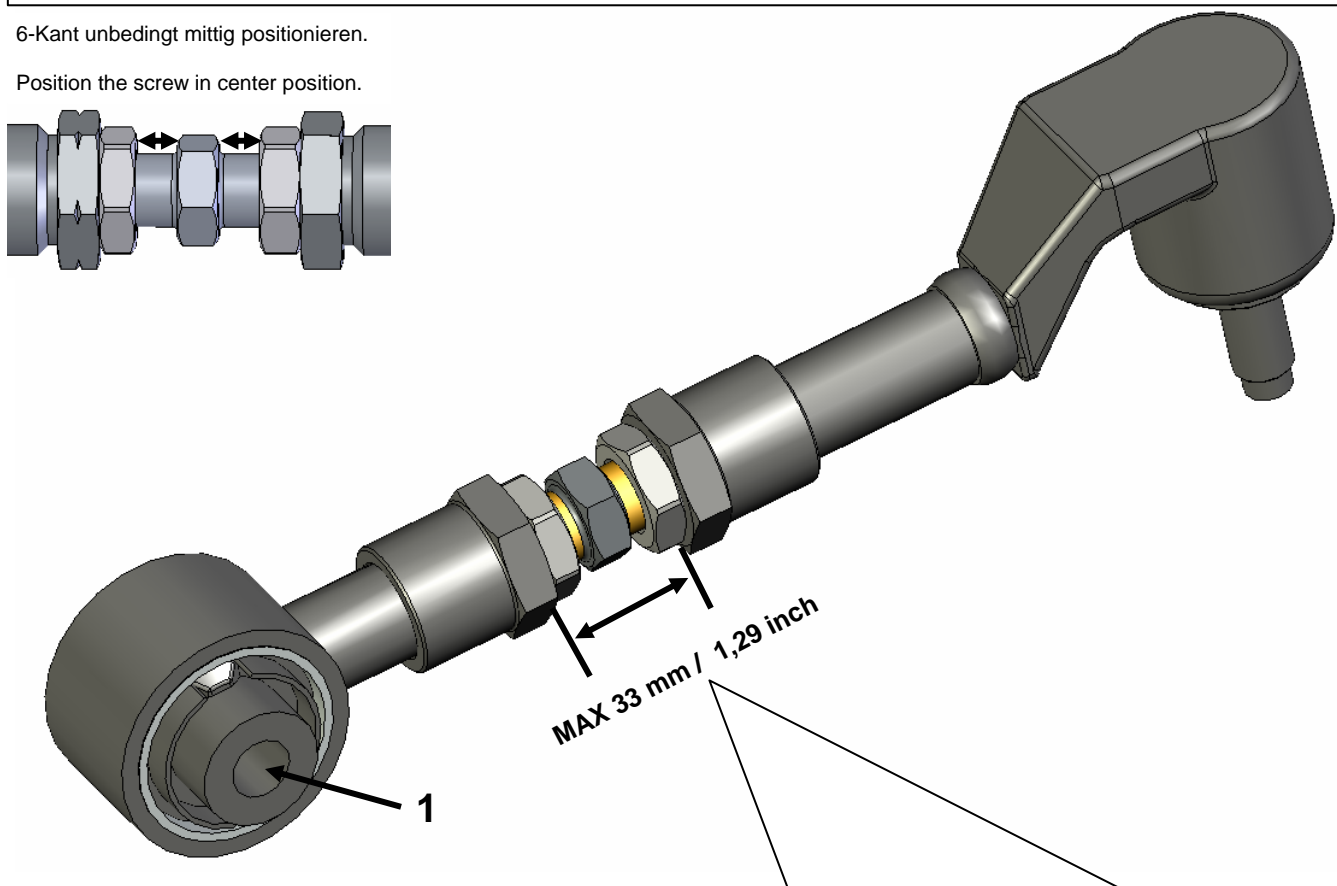
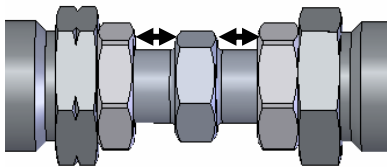

Der Verstellbereich der Verschraubung muss im zulässigen Einstellbereich liegen. Siehe Gutachten Seite 3 unter Beachtung Punkt II. **Anzugsdrehmoment der Verschraubung 40 Nm.**

*The adjustable range of the screwing needs to be within the permissible setting range. Please see TÜV Certificate page 3 point II. **Tightening torque for the screw is 40 Nm (29 ft-lb).***

Einbauhinweise / Installation Instructions

KW automotive

Hinweis Nr./
Instruction No.

685 10 021

Erstellt am/
Date

03.04.2017

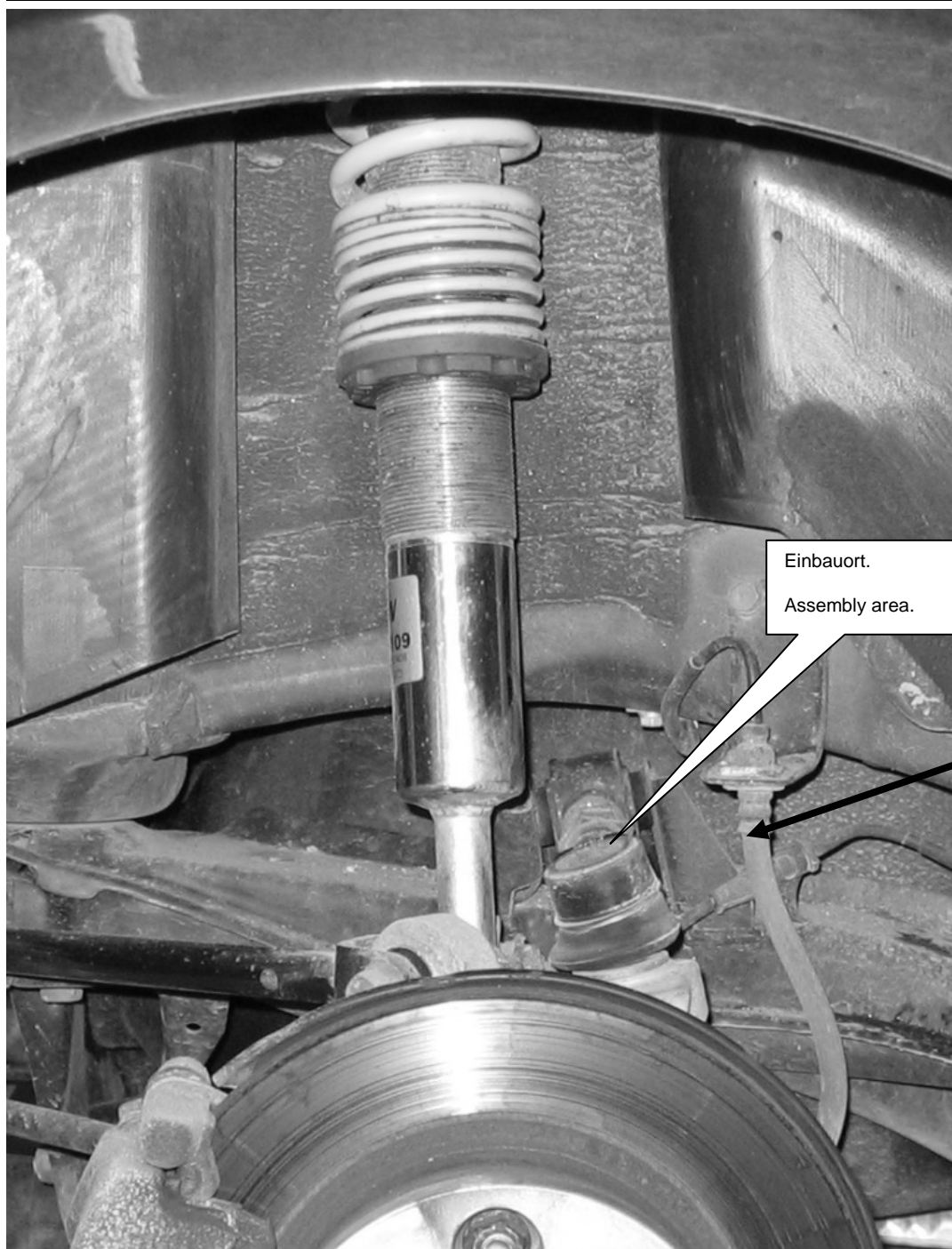

Einbauort.
Assembly area.

