



Anbauanleitung

Artikel-Nr. : 118K136
Produkt : 2-Slide Rastenanlage
Marke : Kawasaki
Modell (Typ) : ZX-10R (ZXT00J) 2011 →

Wichtige Hinweise:

Lesen Sie die Anleitung sorgfältig durch und beachten Sie alle Sicherheitshinweise. Führen Sie diese Montage nur durch, wenn Sie dafür qualifiziert sind, andernfalls empfehlen wir dringend die Montage in einer Fachwerkstatt. Ein fehlerhafter Anbau kann das Fahrverhalten des Motorrads negativ beeinflussen und Ihre Gesundheit und Ihr Leben gefährden.

Im Folgenden werden die unten aufgeführten Symbole verwendet, beachten Sie bitte diese Hinweise.



Warnung! Wichtiger Montage-Hinweis. Bei Nichtbeachtung können Gesundheit und Leben gefährdet sein.



Tipp zur Montage, Pflege oder zur Vermeidung von Schäden.

Montage:

Demontieren Sie zunächst die originale Fußrastenanlage. Folgende Originalteile werden wiederverwendet: Getriebeschalthebel und Bremspumpe mit Reservoir.



Diese Rastenanlage wird vormontiert geliefert! Alle Verbindungselemente, die nicht zur Montage oder zum Einstellen der Rastenanlage verwendet werden, sind endfest montiert und mit Schraubensicherungsmittel eingesetzt. Endfest verbundene Elemente werden in der Montageanleitung nicht beschrieben. Alle in der Anleitung beschriebenen Verbindungselemente, die nicht durch Konter- oder selbstsichernde Muttern fixiert werden, sollten mit mittelfestem Schraubensicherungsmittel (z. B. Loctite 243) eingesetzt werden.



Für das ABS-Modell ist ein spezieller Bremsleitungs-Adapter erforderlich! Unsere Artikel-Nr.: 225BK44.



Der originale Bremslichtschalter wird durch einen hydraulischen ersetzt. Dieser wird gegen die Verschraubung des Brems Schlauches am Bremszylinder getauscht. **Entlüften Sie das Bremssystem gemäß den Vorschriften des Fahrzeugherstellers! Verwenden sie unbedingt Dichtringe entsprechend den Angaben des Bremsleitungsherstellers!** Bedenken Sie bitte, dass durch die Verkabelung des Bremslichtschalters zusätzlicher Montageaufwand entsteht und evtl. zusätzliches Elektro-Installationsmaterial benötigt wird.

Für alle Verschraubungen mit dem Rahmen gelten die Anzugsmomente des Herstellers. Für alle anderen Verbindungen der Rastenanlage gelten folgende Drehmomente:

M5	=	6Nm
M6	=	10Nm
M8	=	20Nm
M10 x 1,25	=	30Nm

Wartung:



Prüfen Sie die korrekte Funktion der Rastenanlage im Rahmen der, für das Motorrad vorgeschriebenen, Wartungsintervalle. Die Lagerstellen der Hebel sollten mit **partikelfreiem** (kein MoS₂) Barium- oder Lithiumfett auf Seifenbasis geschmiert werden.

Montage links:

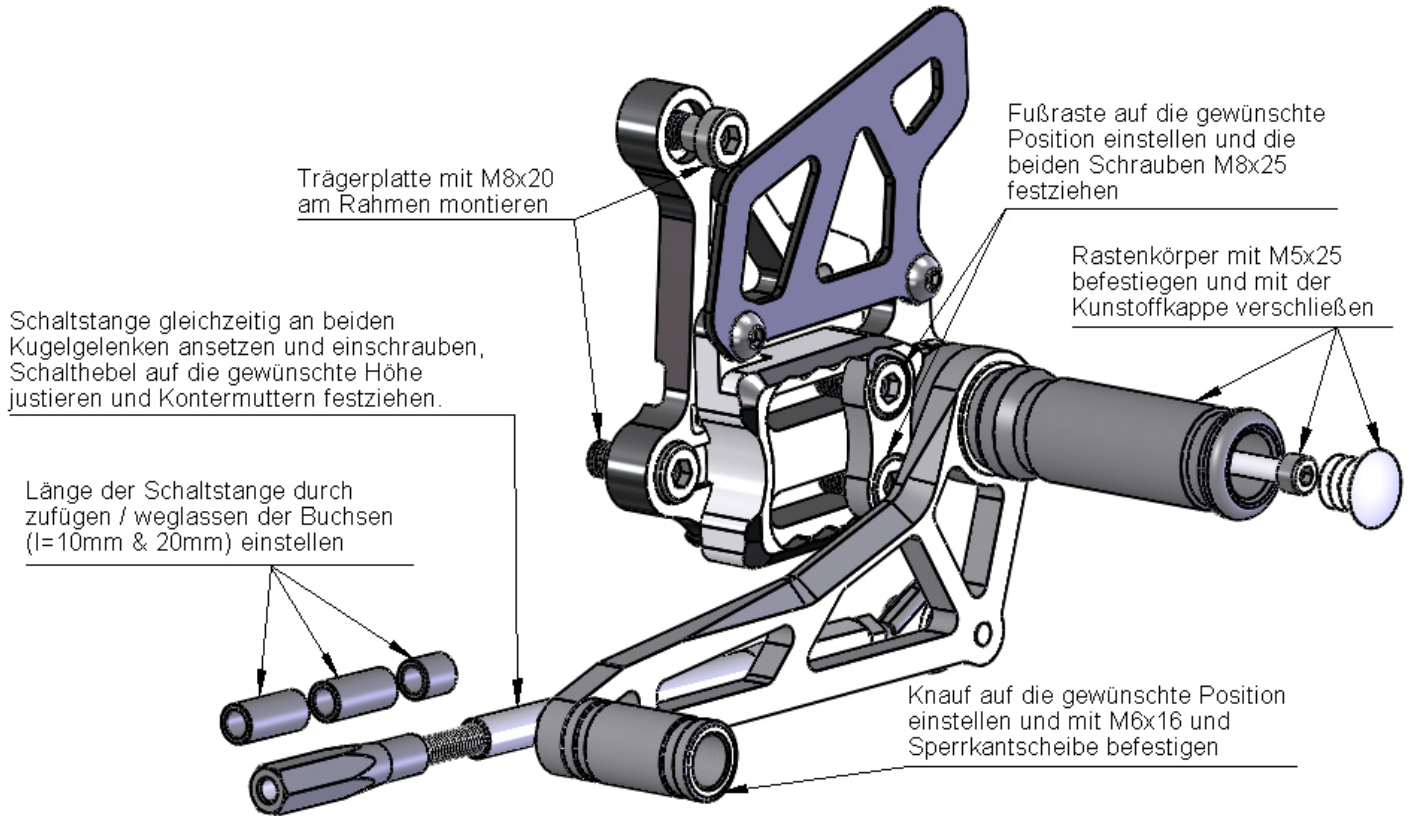

Montage rechts (Schritt 1):

Die Hohlschraube am Bremszylinder durch den beiliegenden Bremslichtschalter ersetzen und diesen an die FZG-Elektrik anschließen

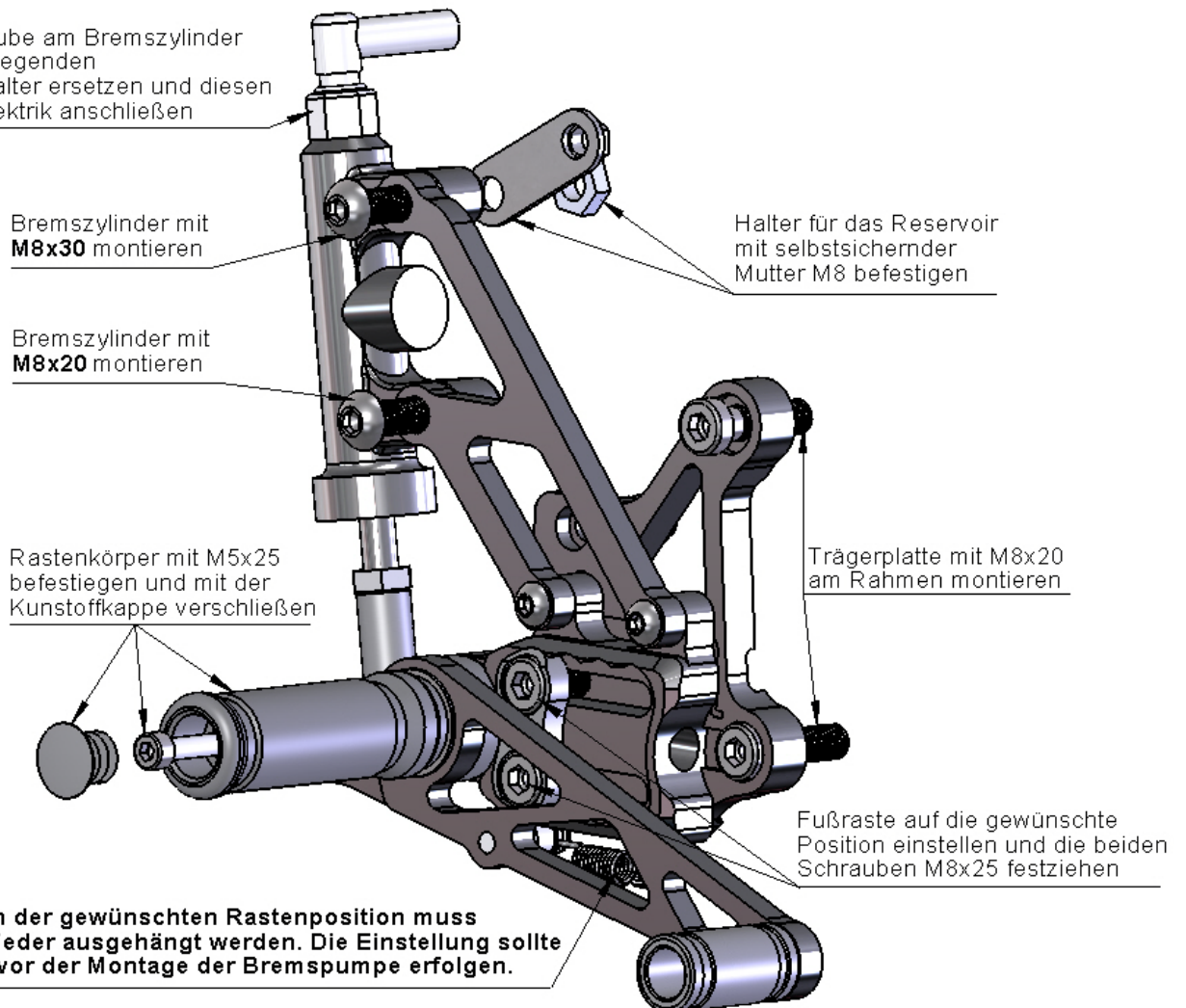

Montage rechts (Schritt 2):

Nur beim ABS-Modell:

Anschlussstück mit M6x35, U-Scheibe und selbstsichernder Mutter an der Trägerplatte befestigen

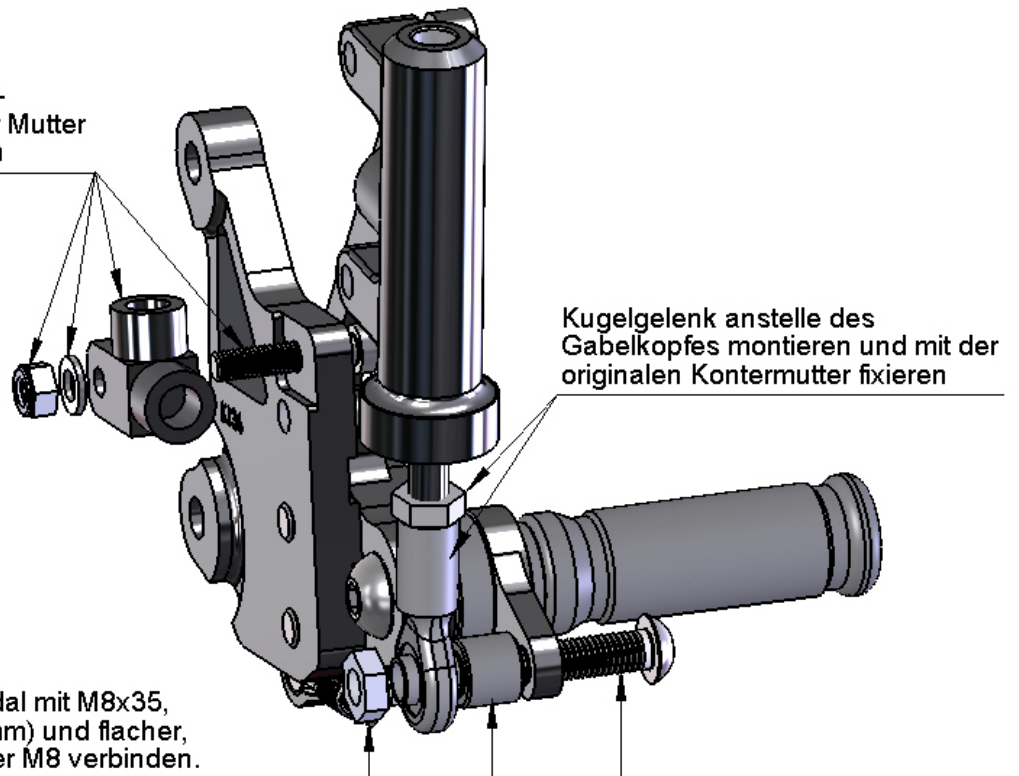

Montage der Bremsleitung (nur ABS-Modell):

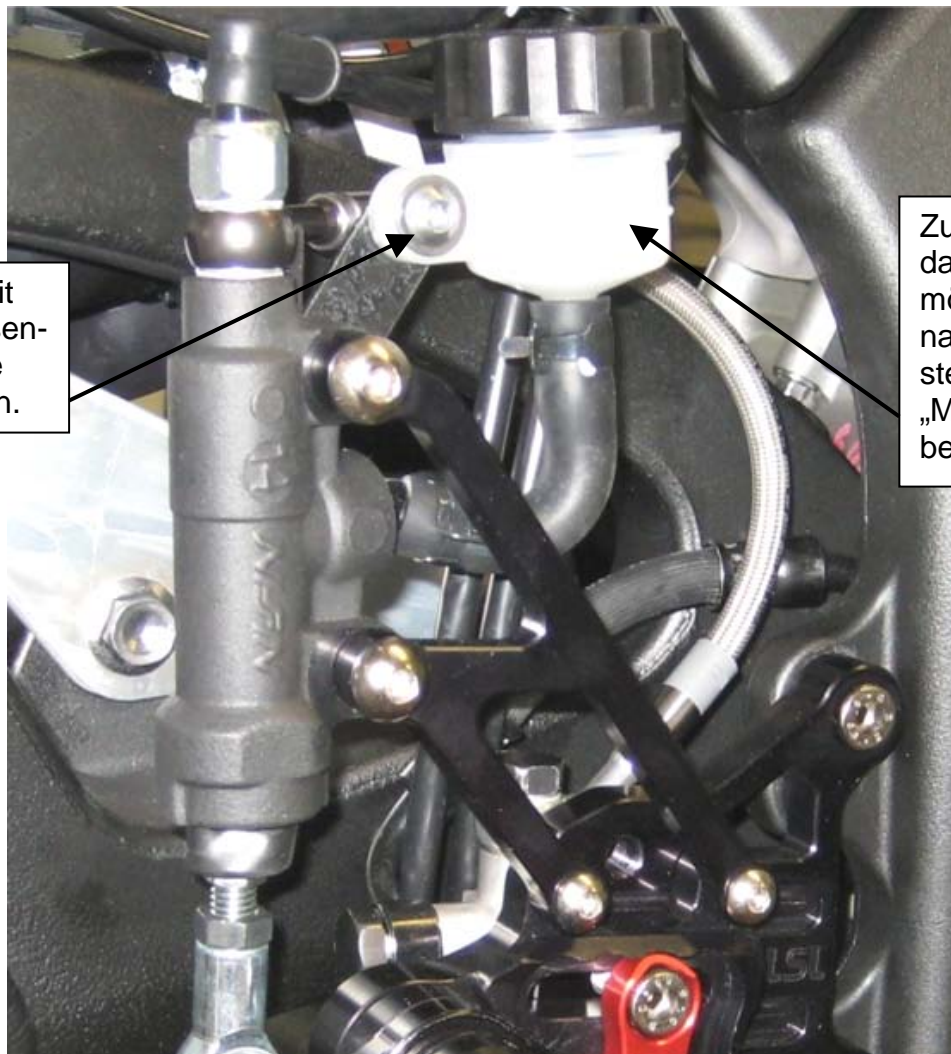



LSL-Motorradtechnik GmbH · Heinrich-Malina-Str. 107 · 47809 Krefeld

An die zuständige
Prüfstelle

LSL-Motorradtechnik GmbH
Heinrich-Malina-Straße 107
D-47809 Krefeld (Oppum)
Telefon 0 21 51 / 55 59 0
Telefax 0 21 51 / 54 84 16

e-mail: info@lsl.eu
http://www.lsl.eu

USt-IDNr. (VAT) DE 120148272
Steuer-Nr. 117/5823/0051

Bestätigung Rastenanlage Kawasaki ZX-10R ab Modelljahr 2011

Sehr geehrte Damen und Herren,

hiermit bestätigen wir, dass die gelieferte Rastenanlage mit der Kennzeichnung „K136“ auf der Innenseite der Grundplatten und „LSL“ auf der Außenseite zur Verwendung an der Kawasaki ZX-10R ab Modelljahr 2011, Typ: ZXT00J vorgesehen ist.

In Konstruktion und Ausführung entspricht diese Rastenanlage den Anforderungen des Teilegutachtens 44TG0037.

Gegen die Eintragung in die Fahrzeugpapiere und eine Verwendung im Straßenverkehr bestehen keine technischen Bedenken.

Ein Nachtrag für die o. g. Modelle wird in der nächsten Ausfertigung des Teilegutachtens erhalten sein.

Mit freundlichen Grüßen

LSL Motorradtechnik GmbH

Meinhard van den Eeden
Qualitäts- und KBA-Beauftragter



Geschäftsführer:

Dipl.-Ing. Joachim Schmitz-Linkweiler

Die Lieferung erfolgt unter Anerkennung unserer Geschäftsbedingungen.

Die Ware bleibt bis zur vollständigen Bezahlung unser Eigentum. Gerichtsstand ist Krefeld

Handelsregister B 3245

Amtsgericht Krefeld

Sparkasse Krefeld

Kto 47 012 794 · BLZ 320 500 00

S.W.I.F.T.-adress / BIC: SPKR DE 33

IBAN No. DE89320500000047012794



Fitting Instruction

Part-No. : 118K136
Product : Rear Set, adjustable
Brand : Kawasaki
Model (Type) : ZX-10R (ZXT00J) 2011 →

Important:

Read this instruction manual carefully and mind all warnings and tips. You should do this work only if you're qualified; otherwise we recommend this mounting to be done by a qualified workshop. Improperly mounting of this kit can reduce the driveability of the motorcycle and may be a risk to your health and life. Test brake and gear shifting indoor, after installing rear set. If anything is not operating properly or braking efficiency is poor, testing on the road may result in death or serious injury!

Special works are marked with the following signs. Please take special care on these works.



Warning! Important mounting instruction. It shows risks to your life and health.



Tips for mounting and maintenance or to avoid damage.

Fitting:

Remove stock rear sets. The following parts will be used for your new rear set: gear-box lever and brake cylinder with reservoir.



Rear sets are delivered pre-assembled! All fastening elements, which are not used for mounting or adjusting the rear set, are fitted with tightening torque and bolt adhesive. Those fastening elements are not mentioned in this instruction. All mentioned fasteners, which are not secured by counter- or self-locking nuts, should be installed with medium bolt adhesive (e.g. Loctite 243).



A special brake-lining adapter is required for the ABS-Model! LSL Article No.: 225BK44.



The original brake-light switch has to be replaced by a hydraulic one. It replaces the banjo bolt that fixes the brake hose on the brake cylinder. **Follow the vehicle manufacturer's instruction for bleeding the brake system! Use only seal rings according to the brake hose manufactures' instructions.** Please mind that additional work occurs by connecting the brake-light switch to the harness and some material for wiring and connecting may be necessary.

The tightening torques for connections to the frame refers to the manufacturer's instructions. Use the following torques for all the other bolted connections:

M5	=	6Nm	=	4.43lbf ft
M6	=	10Nm	=	7.38lbf ft
M8	=	20Nm	=	14.75lbf ft
M10x1,25	=	30Nm	=	22.13lbf ft

Maintenance:



Periodically proof all functions during service intervals. Use **particle free (no MoS₂)** lithium or barium soap grease to maintain lever bushings.

Fitting left:

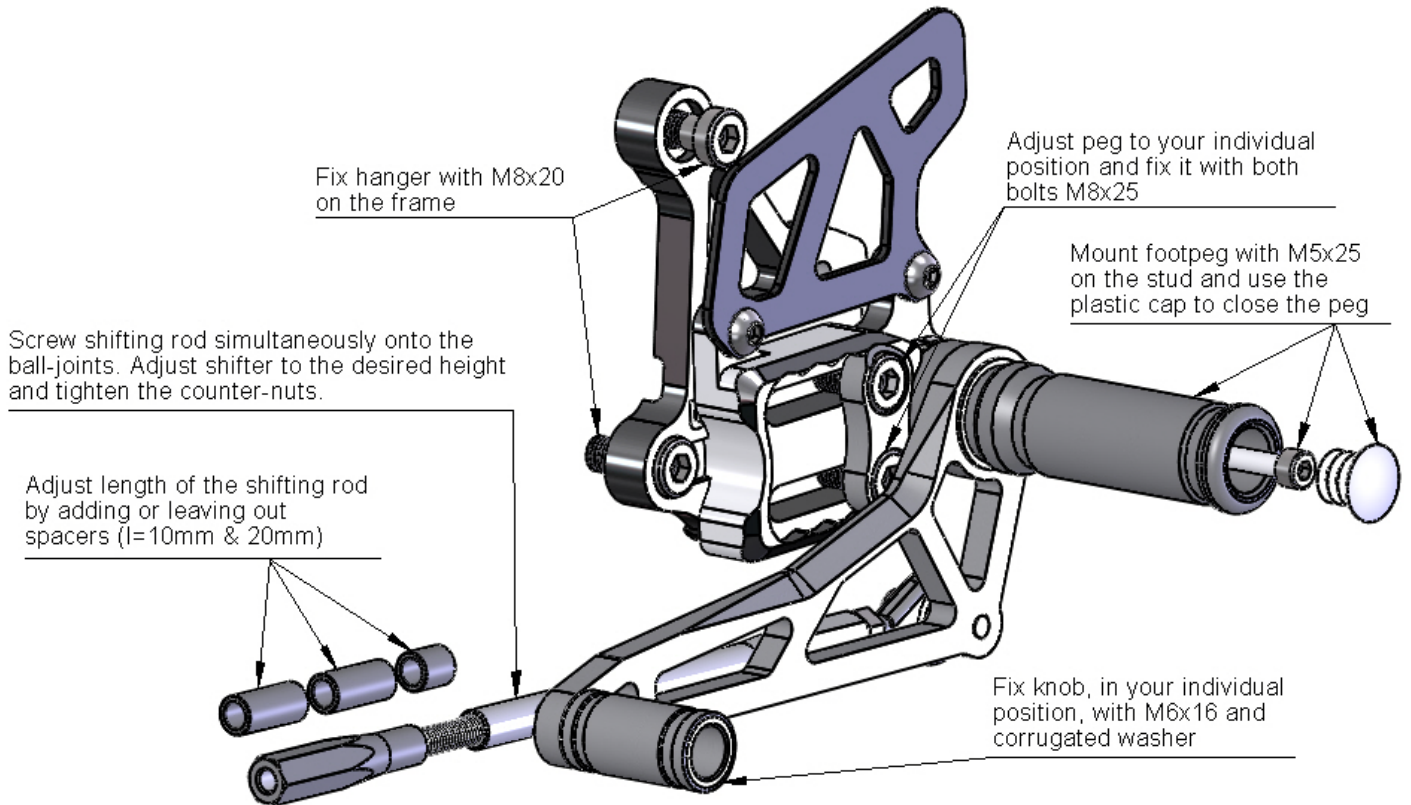

Fitting right (step 1):

Fit attached brake-light switch instead of the original banjo bolt and connect it to the electrical system

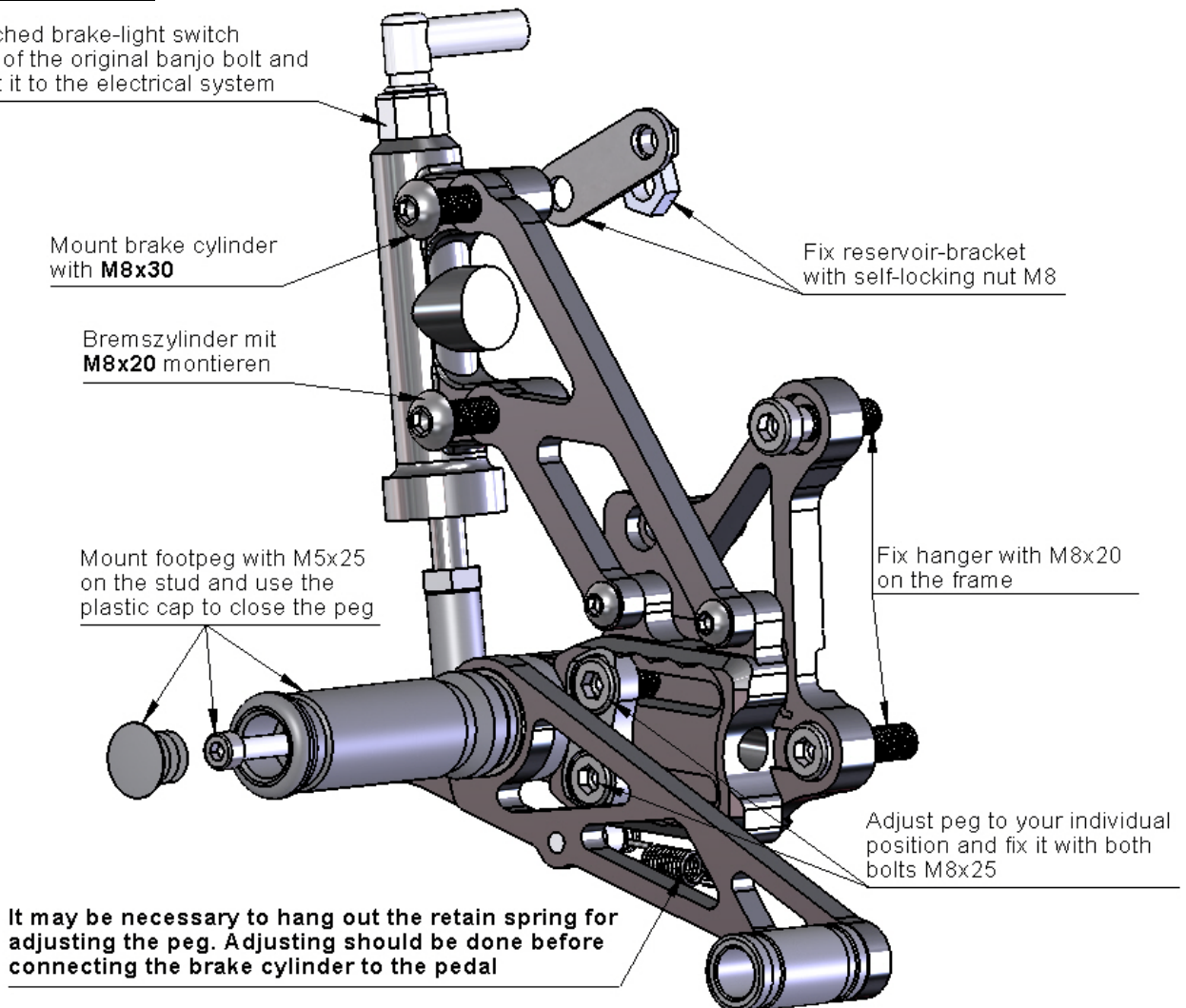

Fitting right (step 2):

Model w/ ABS only: Fix connector with M6x35, washer and lock-nut M6 on the hanger

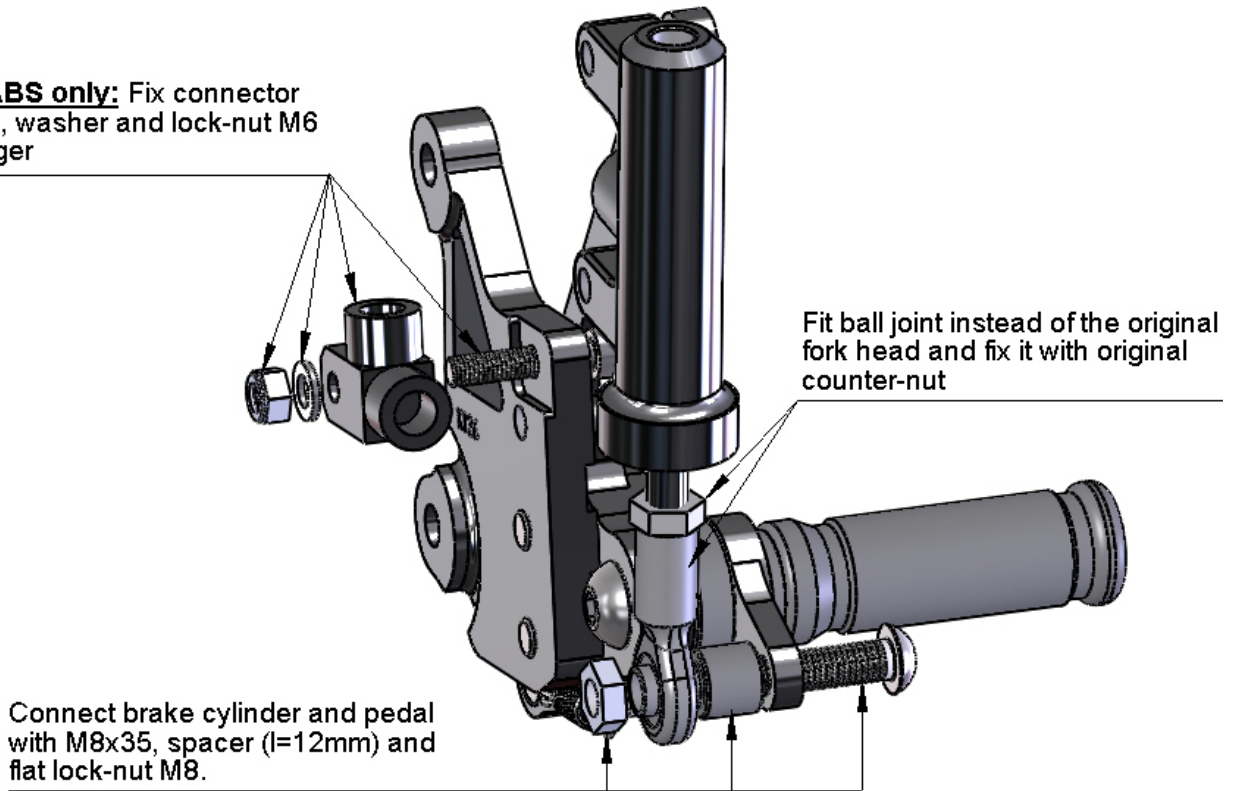

Fitting brake-hose connector (Model w/ ABS only):

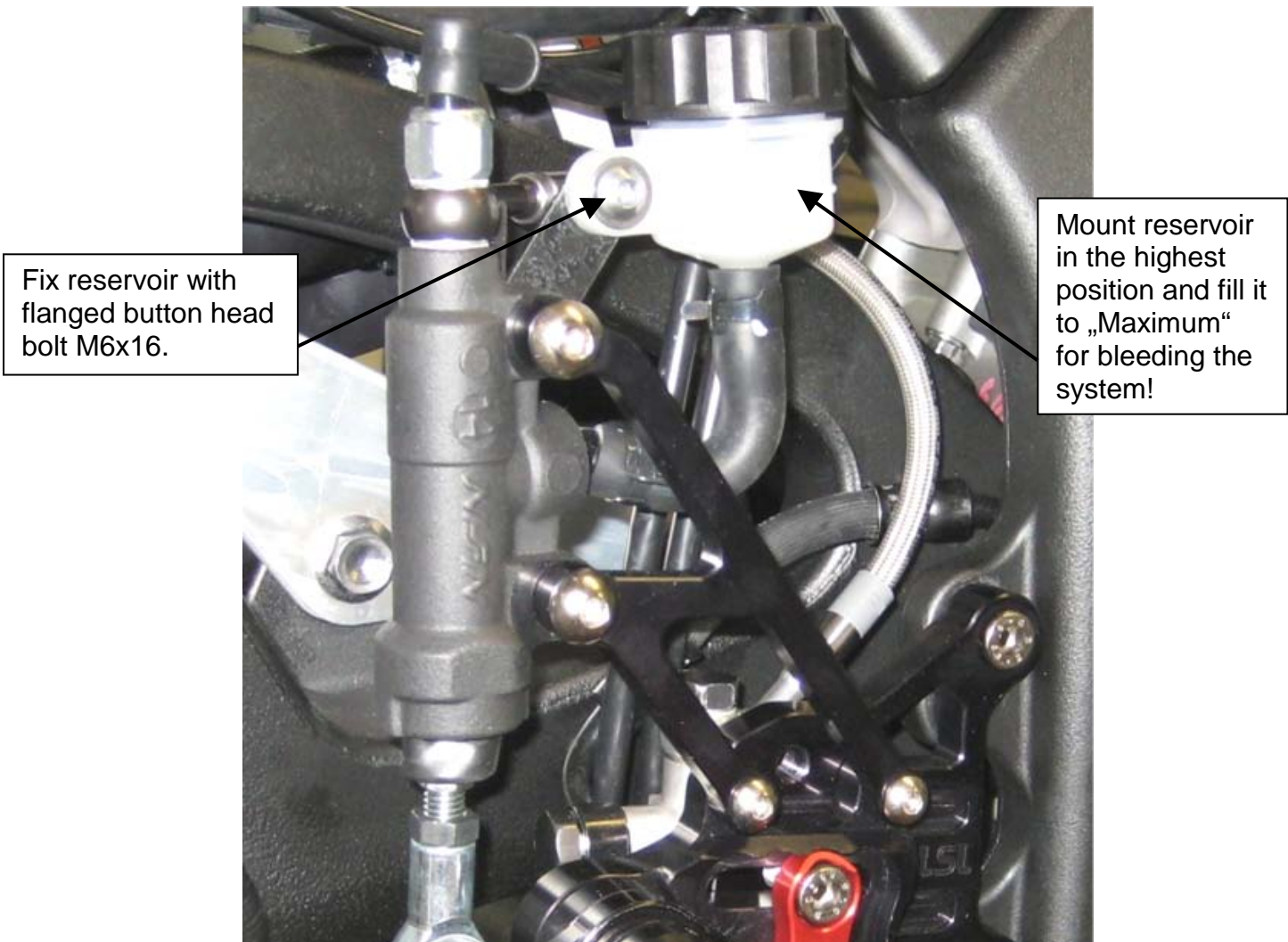



LSL-Motorradtechnik GmbH • D-47809 Krefeld

www.lsl.eu